

SLURPIE

Vakuumtank zur Entsorgung von Bohrspülungen



SLURPIE

Mit diesem Vakuumtank werden Bohrspülungen einfach abgesaugt und entsorgt. Entwickelt zur Entsorgung von Bohrspülungen. Sowohl als Einbautank als auch auf einem Anhänger erhältlich.

SLURPIE

Die Verwendung von Bohrspülungen (Bentonit) ist ein essenzieller Bestandteil einer HDD-Bohrung. Die Bohrspülung muss jedoch auch wieder entfernt werden. Hierfür liefern wir mit dem Vakuumtank eine Lösung. Der Slurpie kann sowohl in als auch auf jedem beliebigen Fahrzeug angebracht werden. Auf Wunsch liefern wir die Einheit auf einem Anhänger, sodass die Anlage einfach an mehreren Standorten eingesetzt werden kann.

Gewisse Bohrspülungen lassen sich schwieriger ausladen, hierfür bieten wir den Slurpie Plus an. Dieses Modell ist mit einem kippbaren Tank und einem zusätzlichen Mannloch für größere Benutzerfreundlichkeit bei der Reinigung ausgerüstet. Das Modell Plus ist für eine lange Lebensdauer und ein niedrigeres Wartungsintervall serienmäßig mit einer Wasserringpumpe ausgerüstet.

Die Vakuumtanks verfügen über einen 2.300 m³ großen Tank und einen Absaugschlauch mit 2,5". In Kombination mit dem Benzinmotor von Honda als Antrieb handelt es sich um eine komplette Einheit für die Entsorgung von beispielsweise Bentonit, Zementschlamm und anderen (schlammigen) Flüssigkeiten.

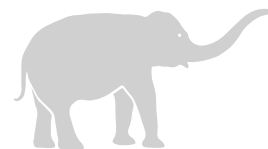

TECHNISCHE DATEN

Tankinhalt	2.000 liter
Antrieb	Honda Benzin Motor
Lamellenpumpe	Standard
Wasserringpumpe	Optional
Kippanlage	Optional
Schlauchmasse	2,5"
Tankdurchmesser	1.280 mm

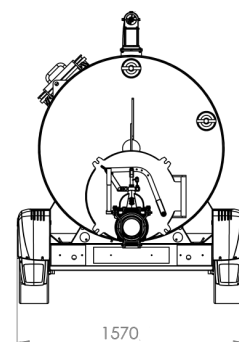
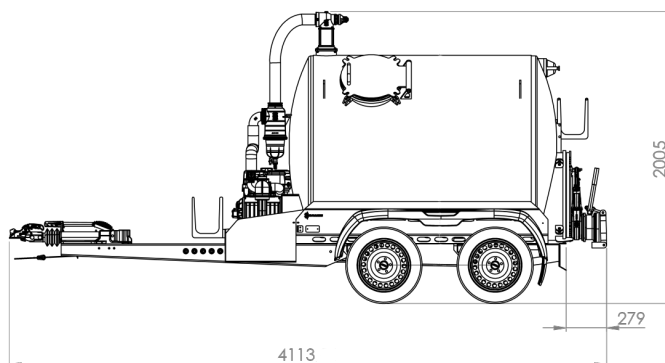

IM ÜBERBLICK

- Vakuumtank
- Absaugung und Entsorgung
- geeignet für Bentonit und dicke Flüssigkeiten
- erhältlich für Einbau
- Honda Benzinmotor
- Kippanlage optional



Website



Email